

MOMENT - Module 1 Tür - 400 x 250/400 / 800 x 250/400



PURE (Asche)



REAL (Eiche rustikal)



INTENSE (Walnuss)



Selbststeinzug



Auszug Plus

Technische Merkmale

Fronten, Seiten und innere Struktur

Hergestellt aus 18 mm Birkensterrholz + Naturholzfuernieren (Gesamtstärke 19 mm), beschichtet mit Acryllack in natürlichem Strukturlack.

Zugriff

Bearbeitete Fronten und Seiten mit 45°-Leisten.

Glasböden (Dicke 5mm): Höhenverstellbar.

- 250x400, 400x400 = 1 Stück.

- 250x800, 400x800 = 2 Stück.

Beschläge

Aufhänger

Hochfester Metallbügel mit Höhen- und Tiefenverstellung. Zertifiziert nach DIN 68840 durch die LGA (entspricht einer Endlast von 260 kg pro Satz).

Scharniere

Salice-Scharniere mit spezieller Gehrungsöffnung. Soft-Close-Verschluss.

Produktmerkmale

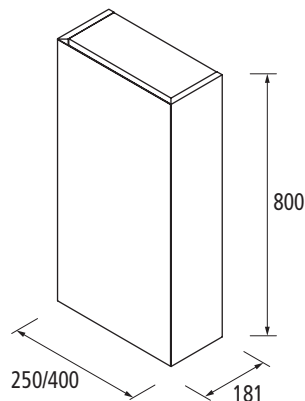
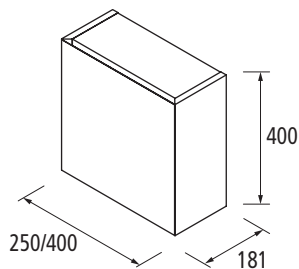

Verpackungsmaße und Gewicht nach Möbelmaß in mm

| | Alto 400 | | Alto 800 | |
|-------------------|----------|-----|----------|------|
| | 250 | 400 | 250 | 400 |
| Breite mm. | 445 | | | |
| Packtiefe mm. | 225 | | | |
| Packhöhe mm. | 460 | | 860 | |
| Nettogewicht Kg. | 5,5 | 7,5 | 9,6 | 12,9 |
| Bruttogewicht Kg. | 6,6 | 8,5 | 10,9 | 14,3 |

Detail der 45°-Zugriff

