

# FUSSION LINE - Tiefe 40 - 500/700



## Oberflächen Ausführungen



## Innenflächen

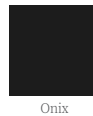

## Technische Eigenschaften

### Herstellung Türen und Seiten (e = 16 mm):

- Weiß glänzend, grau glänzend: Laminierte Spanplatte, mit hochglänzendem UV-Polyesterlack.
- White Cotton, Black Velvet: Laminierte Spanplatte, lackiert mit matter Farbe auf Wasserbasis.
- Nature, Kiefer Bahía, Eiche afrika: Laminierte Spanplatte. Abgekantetes PVC im „Querholz“-Design mit PUR-Kleber.

### Herstellung Innenstruktur (e = 16 mm): Laminierte Spanplatte. Innenflächen Onix.

### Schubladenstruktur: Mit PVC beschichtete Spanplatte, Innenflächen onix, Stärke 12 mm.

- \* Alle für die Herstellung dieses Möbelstücks verwendeten Platten sind als Klasse E05 mit geringem Formaldehydgehalt klassifiziert.
- \*Kanten je nach Design: PVC, ABS. (Abgekantet mit PUR-Kleber)

## Beschläge

### Aufhänger: Hochwiderstandsfähiger Aufhänger mit drei von vorne zugänglichen unabhängigen Einstellungen. Tragkraft 70 kg.

### Führung: Verdeckte Hettich-Auszugsführungen Plus mit Soft-Close-System und Höhenverstellung. Tragkraft max. 25 kg.

## Kompatible Waschbecken

- Integrierte Waschbecken
- 500/700: Waschbecken 40

## Abmessungen und Verpackungsgewicht

	500	700
Länge (mm)	560	760
Tiefe (mm)	445	
Höhe (mm)	610	
Nettogewicht (kg)	16,5	20,2
Bruttogewicht (kg)	18,5	22,6

## Abmessungen

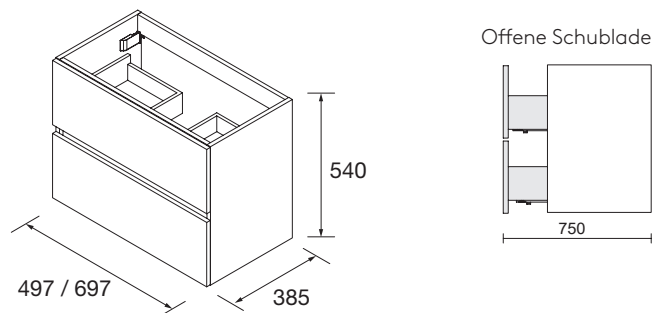

## Freier Bereich für Wasseranschluss

