

MOMENT - Coqueta 1 puerta 250 / 400



PURE (Fresno)



REAL (Roble rústico)



INTENSE (Nogal)



Características Técnicas

Frentes, laterales y estructura interna

Fabricados con tablero multicapa de abedul de 18 mm + chapas de madera natural, (espesor total del tablero 19 mm) recubierto con barniz acrílico en acabado natural con textura. Balda interior regulable en altura.

Tirador tipo uñero

Frentes y laterales mecanizados con moldura de 45°

Herrajes

Colgadores

Colgador Indaux de alta resistencia con dos regulaciones independientes certificado según DIN 68840 (equivalente a 130Kg. de carga final por juego).

Bisagras

Bisagras Salice de apertura especial para inglete. Cierre Soft-Close

Croquis dimensional

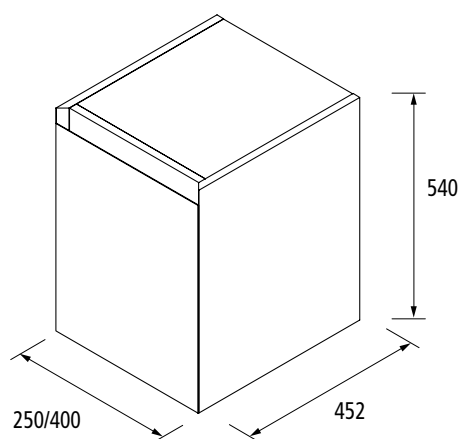

Dimensiones y peso embalaje

	250	400
Longitud mm.	445	845
Fondo mm.	500	
Altura mm.	600	
Peso neto Kg.	13,2	17,3
Peso bruto Kg.	15,2	19,3

Detalle uñero 45°

