

# MOMENT - Módulos 1 puerta - 400 x 250/400 / 800 x 250/400



## Características Técnicas

### Frentes, laterales y estructura interna

Fabricados con tablero multicapa de abedul de 18 mm + chapas de madera natural, (espesor total del tablero 19 mm) recubierto con barniz acrílico en acabado natural con textura. Balda interior regulable en altura.

### Tirador tipo uñero

Frentes y laterales mecanizados con moldura de 45°.

### Repisas de vidrio (espesor 5mm): Regulables en altura.

- 250x400, 400x400 = 1 unidad
- 250x800, 400x800 = 2 unidades

## Croquis dimensional

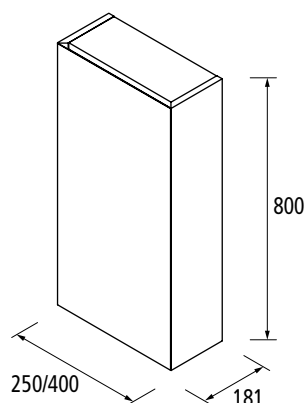
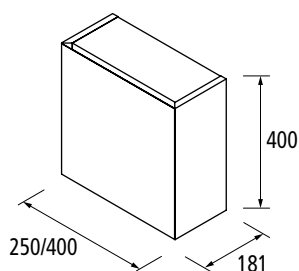

## Herrajes

### Colgadores

Colgador metálico de alta resistencia con regulación en altura y profundidad. Norma DIN 68840 certificada por LGA (equivalente a 260 Kg. de carga final por juego)

### Bisagras

Bisagras Salice de apertura especial para inglete. Cierre Soft-Close.

## Dimensiones y peso embalaje

	Alto 400		Alto 800	
	250	400	250	400
Longitud mm.	445			
Fondo mm.	225			
Altura mm.	460		860	
Peso neto Kg.	5,5	7,5	9,6	12,9
Peso bruto Kg.	6,6	8,5	10,9	14,3

## Detalle uñero 45°

