

ESTANTE TOALLERO VINCI - 400/600

MATERIALES

- **Estructura metálica**

- Estructura de aluminio, tubo de sección cuadrada de 20x20mm. Acabado lacado negro mate.

- **Fabricación balda (e=16mm):**

- **Roble África:** tablero de partículas laminado. Canteado PVC según diseño con cola PUR.

* Todos los tableros utilizados en la fabricación de este mueble están clasificados como clase E-1 con bajo contenido en formaldehídos.



E-1

NORMA EN 120

HERRAJES

- **Fijación pared:** fijación de la estructura metálica a la pared. Incluida tornillería necesaria para su instalación.

CARACTERÍSTICAS

- **Estructura desmontada:** Estructura metálica se sirve desmontada, montaje sencillo por medio de llave allen (incluida llave necesaria).

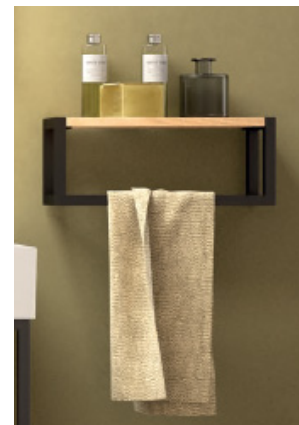

DIMENSIONES Y PESO DE EMBALAJE

	400	600
Ancho mm.	425	625
Fondo mm.	215	215
Altura mm.	100	100
Peso Neto Kg.	1,85	2,9
Peso Bruto Kg.	2,12	3,3

ACABADOS



Roble África

DIMENSIONES

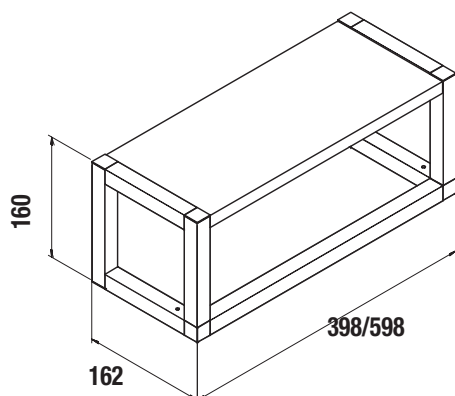

DESPIECE ESTRUCTURA

