

FUSSION LINE - Profundidade 40 - 500/700



Acabamentos exteriores



Acabamento Interior

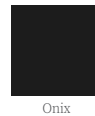

Características técnicas

Fabrico portas e laterais (e=16 mm):

- Branco brilho: tabuleiro de partículas laminado lacado com pintura poliéster alto brilho UV.
- White Cotton, Black Velvet: tabuleiro de partículas laminado lacado com pintura à base de água mate.
- Natural, Pinho Baía, Carvalho África: tabuleiro de partículas laminado. Arestas em PVC desenho "Testa" com cola PUR.

Fabrico estrutura interna (e=16 mm): Tabuleiro de partículas laminado acabamento onix.

Estrutura da gaveta: Tabuleiro de partículas forrado em PVC, acabamento onix, 12 mm de espessura.

- * Todos os tabuleiros utilizados no fabrico deste móvel estão classificados como Classe E05, com baixo teor em formaldeídos.
- *Arestas conforme desenho: PVC, ABS. (Arestas com cola PUR)

Ferragens

Puxadores: Puxador de alta resistência com três regulações independentes acessíveis pela frente. Capacidade de carga de 70 kg.

Guia: Guias ocultas Hettich de extração plus com fecho acolchoado e altura regulável. Capacidade de carga máx. 25 kg.

Lavabos compatíveis

Lavabos integrados
- 500/700: Lavabo 40.

Dimensões e peso embalagem

	500	700
Comprimento (mm)	560	760
Profundidade (mm)	445	
Altura (mm)	610	
Peso líquido (kg)	16,5	20,2
Peso bruto (kg)	18,5	22,6

Dimensões

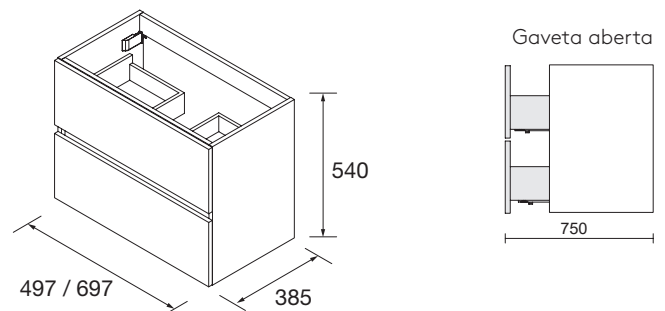

Espaço livre para entrada de água

