

ARENYS - Móvel 3 gavetas 600 / 800 / 1000 (2x600)



Acabamentos exte-



Branco brilho

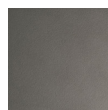

Cinza fosco



Carvalho Caledonia

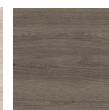

Carvalho



Nude



E-05

NORMA
EN 717-1FECHO
COM

Características técnicas

Fabrico frentes e laterais (e=16 mm):

- Branco brilho: tabuleiro de partículas laminado lacado com tinta poliéster alto brilho UV.
- Cinza fosco, Carvalho Caledonia, Carvalho Eternity: tabuleiro de partículas laminado.

Fabrico estrutura interna (e=16 mm): tabuleiro de partículas laminado acabamento nude com textura pele.

* Todos os tabuleiros utilizados no fabrico deste móvel estão classificados como Classe E05, com baixo teor em formaldeídos.

* Arestas conforme desenho: PVC, ABS. (Arestas com cola PUR)

Gaveta: Gaveta de madeira com guia oculta de extração parcial de fecho acolchoado e regulação em altura. Capacidade de carga máx. 25 kg.

Ferragens

Pés

Pés de ABS em acabamento anodizado brilho. (altura 100 mm)

Lavabos incluídos nos conjuntos

- 600 / 800 / 1000: Iberia lava-mãos centrada
- 1200: Iberia lava-mãos duplo

Dimensões e peso embalagem

	600	800	1000
Comprimento (mm)	650	845	1045
	495		
Profundidade (mm)	840	835	835
	27	32,3	37,5
Altura (mm)	29,4	35,1	40,7

Dimensões

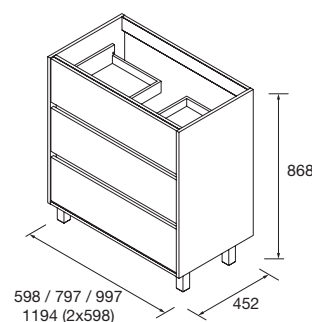

Espaço livre para zona de água

