

NOJA - Möbel mit 2 Schubladen - 600/700/800/900/1000/1200 (2 x 600)/1400 (2 x 700)



Oberflächenausführungen



Innen



Technische Eigenschaften

Herstellung Fronten und Seiten (e = 16 mm):

- Weiß glänzend: Laminierte Spanplatte, mit hochglänzendem UV-Polyesterlack.
- Mattes Grau, Eiche Caledonia, Eiche Eternity: Laminierte Spanplatte.

Herstellung Innenstruktur (e = 16 mm): Laminierte Spanplatte Oberflächenausführung Nude mit Ledertextur.

- * Alle für die Herstellung dieses Möbelstücks verwendeten Platten sind als Klasse E05 mit geringem Formaldehydgehalt klassifiziert.
- *Kanten je nach Design: PVC, ABS. (Abgekantet mit PUR-Kleber)

Schublade: Holzschublade mit verdeckter Teilauszugsführung, Soft-Close-System und Höhenverstellung. Tragkraft max. 25 kg.

Beschläge

Aufhänger: Hochwiderstandsfähiger Aufhänger mit drei von vorne zugänglichen unabhängigen Einstellungen. Tragkraft 70 kg.

Washbecken im Set enthalten

- 600/700/800/900/1000: Iberia
- 1200: Iberia Doppel
- 1400: Iberia mit Doppelbecken.

Abmessungen und Verpackungsgewicht

	600	700	800	900	1000
Länge mm.	645	745	845	945	1045
Tiefe mm.	500				
Höhe mm.	620				
Nettogewicht kg.	23,2	25,5	27,1	29,5	31,6
Bruttogewicht kg.	25,3	27,7	30,2	32,5	34,7

Abmessungen

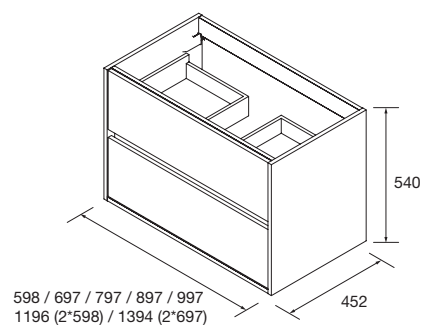

Freier Bereich für Wasseranschluss

