

# NOJA - Mueble de 2 puertas - 600/700/800/1200 (2x600)/1400 (2x700)



## Acabados exteriores



## Interior



## Características Técnicas

### Fabricación frentes y laterales (e=16mm):

- Blanco Brillo: tablero de partículas laminado lacado con pintura poliéster alto brillo UV.
- Gris mate, Roble Caledonia, Roble Eternity: tablero de partículas laminado.

Fabricación estructura interna (e=16mm): tablero de partículas laminado acabado nude textura cuero.  
Trasera de tablex (e=3mm)

\* Todos los tableros utilizados en la fabricación de este mueble están clasificados como clase E05 con bajo contenido en formaldehidos.

\*Cantos según diseño: PVC, ABS. (canteado con cola PUR)

Puertas: Cierre amortiguado "Soft Close" y 1 estante de madera regulable en altura.

## Herrajes

Colgadores: Colgador de alta resistencia con tres regulaciones independientes accesibles desde el frente. Capacidad de carga de 70Kg.

Bisagras: 4 bisagras de montaje rápido CLIP con 3 regulaciones y cierre amortiguado.

## Lavabo incluido en conjunto

- 600/700/800: Iberia
- 1200: Iberia doble.
- 1400: Toscana doble poza.

## Dimensiones y peso embalaje

	600	700	800
Longitud mm.	645	745	845
Fondo mm.	500		
Altura mm.	620		
Peso neto Kg.	15	16,6	18,2
Peso bruto Kg.	17,1	18,9	20,7

## Dimensiones

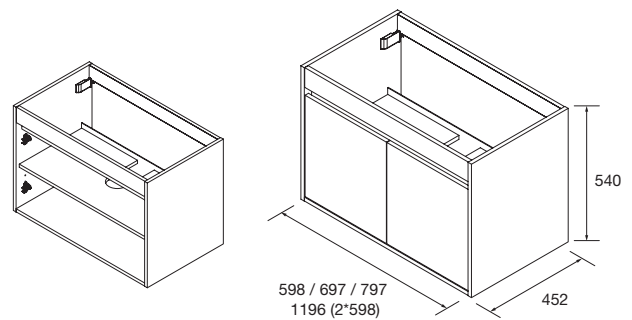

## Espacio libre toma de agua

