

# NOJA - Mobile 2 cassetti - 600/700/800/900/1000/1200 (2x600)/1400 (2x700)



## Finiture esterne



## Interno



## Caratteristiche tecniche

### Composizione di frontali e lati (sp.=16 mm):

- Bianco lucido: pannello truciolare laminato laccato con vernice in poliestere ad alta lucentezza UV.
- Grigio opaco, Rovere Caledonia, Rovere Eternity: pannello truciolare laminato.

### Composizione della struttura interna (sp.=16 mm): pannello truciolare laminato con finitura nude e texture pelle.

- \* Tutti i pannelli utilizzati nella fabbricazione di questo mobile sono di classe E05 a basso contenuto di formaldeide.
- \*Bordi secondo il design: PVC, ABS. (bordatura con colla PUR)

### Cassetto: Cassetto in legno con guida a scomparsa a estrazione parziale con chiusura ammortizzata e regolazione in altezza. Capacità di carico max 25 kg

## Ferramenta

### Ganci: Ganci ad alta resistenza con tre regolazioni indipendenti accessibili dal frontale. Capacità di carico 70 kg

## Lavabo incluso nel set

- 600/700/800/900/1000: Iberia
- 1200: Iberia doppio
- 1400: Toscana doppia vasca.

## Dimensioni e peso dell'imballaggio

	600	700	800	900	1000
Lunghezza mm	645	745	845	945	1045
Profondità mm	500				
Altezza mm	620				
Peso netto kg	23,2	25,5	27,1	29,5	31,6
Peso lordo kg	25,3	27,7	30,2	32,5	34,7

## Dimensioni

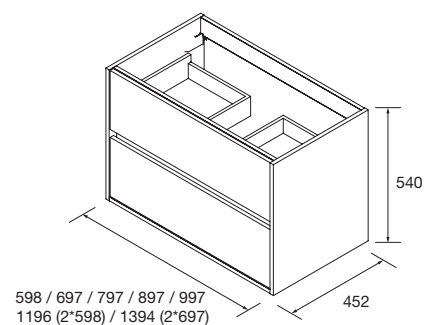

## Spazio libero per presa d'acqua

